

BEISPIEL 3.3: Vernachlässigung des Basisstroms der Stromquelle

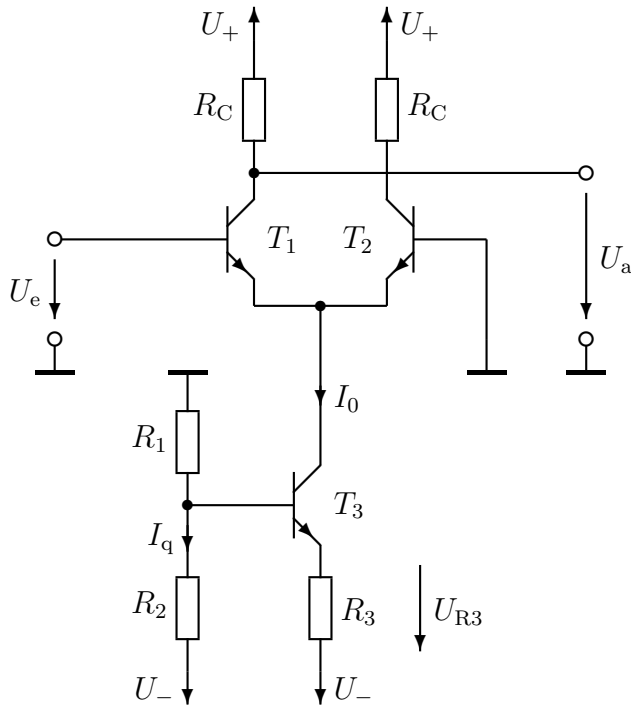

Versorgungsspannung:	$U_+ = 5 \text{ V}$
	$U_- = -5 \text{ V}$
Flussspannung:	$U_f = 0,6 \text{ V}$
Temperaturspannung:	$U_T = 25 \text{ mV}$
Stromverstärkung:	$B = 100$
Eingangs-Ruhe-spannung:	$U_{e0} = 0 \text{ V}$
Ausgangs-Ruhe-spannung:	$U_{a0} = 3 \text{ V}$
Stromquellenstrom:	$I_0 = 6 \text{ mA}$
Spannung an R_3 :	$U_{R3,0} = 0,5 \text{ V}$
Querstrom:	$I_{q0} = 0,3 \text{ mA}$

Hier wird in (a) ein Fehler bei der Dimensionierung des Differenzverstärkers gemacht, der in (b) untersucht wird.

- Dimensionieren Sie die Widerstände der Schaltung so, dass sich die angegebenen Ruhe-spannungen und -ströme einstellen. Vernachlässigen Sie dabei den Basisstrom von Transistor T_3 gegenüber dem Querstrom I_q .
- Durch die Vernachlässigung des Basisstroms in der Dimensionierung nach (a) entsteht ein Fehler. Berechnen Sie mit den in (a) bestimmten Widerständen unter Berücksichtigung der Basisströme die Ausgangs-Ruhe-spannung U_{a0} .